

PALI DA SLALOM -
ALLENAMENTO E DIDATTICA



SLALOMSTANGEN -
TRAININGS- UND LERNKIPPSTANGEN



SLALOM POLES -
TRAINING AND TEACHING



BRUSHGRIP™



TI PIACCONO LE INVENZIONI CHE TI SEMPLIFICANO LA VITA?

SPM ha il piacere di presentare il nuovo puntale "a spazzola" che rivoluziona i tempi di preparazione di un tracciato.

Non è più necessaria la faticosa e lunga avvitatura manuale.

Non serve pensare ad improponibili attrezzature meccaniche.

Con il nuovo puntale a spazzola "BrushGrip" è sufficiente eseguire il foro nella neve ed infilare il puntale: le setole in plastica che spuntano dal puntale si deformano e vanno ad infilzarsi nella neve, impedendo al palo di uscire. Dopo l'uso, con una semplice e lieve rotazione, le setole si piegano ed il palo può essere estratto dalla neve.

STUFO DI AVVITARE PALI?

- 1 - forare la neve con una punta di diametro 28-30 mm;
- 2 - infilare il palo fino alla fine del puntale, lasciando libero il meccanismo di snodo; non serve altro: il palo è pronto per l'allenamento o la gara;
- 3 - per rimuovere: ruotare il palo di 1/4 di giro - eventualmente con l'apposito attrezzo in caso di neve ghiacciata - e tirare verso l'alto.

GEFAHLEN IHNEN DIE ERFINDUNGEN DIE IHR LEBEN VEREINFACHEN?

SPM freut sich, Ihnen die neuen "Bürsten-Spitzen" vorstellen zu können, eine echte Revolution für das Kurssetzen im Training.

Kein langes und mühsames Festschrauben per Hand.

Keine komplizierten mechanischen Ausrüstungen.

Mit der neuen Bürstenspitze "BrushGrip" müssen Sie nur ein Loch in den Schnee bohren und die Spitze hineinstecken: die Plastikborsten, die aus der Spitze herausstehen, deformieren sich und bohren sich in den Schnee, und verhindern somit, dass die Stangen herausfallen. Nach dem Gebrauch, reicht eine leichte Drehung, die Borsten biegen sich und die Stange kann einfach aus dem Schnee gezogen werden.

GENUG, VOM STANGEN EINSCHRAUBEN?

- 1 - ein Loch mit Durchmesser 28-30 mm in den Schnee bohren;
- 2 - die Stange bis zum Ende der Spitze in das Loch stecken, wobei das Gelenk ausserhalb sein muss; nichts weiter: die Stange ist für das Training oder Rennen bereit;
- 3 - Entfernen: die Stange um einen 1/4 drehen, eventuell bei vereistem Schnee mit dem dafür vorgesehen Werkzeug (Stangenschlüssel), und nach oben ziehen.

DO YOU LIKE WHEN INVENTIONS MAKE LIFE EASIER?

SPM is pleased to introduce the revolutionary BrushGrip(tm) base for slalom poles.

The long and tiring process of screwing in poles is a thing of the past without relying on heavy, awkward mechanical equipment.

To use the new "Brush Grip" base, simply drill a hole in the snow and stick in the gate. The angle of the bristles prevent the base and pole from coming out of the snow. To remove, a simple and slight rotation will bend the bristles and allow the pole to be pulled out of the snow.

TIRED OF SCREWING AROUND WITH SLALOM GATES?

- 1 - drill a hole in the snow using a 28-30 mm diameter bit;
- 2 - stick the gate into the snow up to the top of the base leaving the joint mechanism above the snow line. That is all it takes and the pole is ready for training or racing;
- 3 - to remove the BrushGrip base: rotate the pole by 1/4 of turn and pull upwards. Or use the specially designed BrushGrip Gate Key for extremely hard snow conditions.

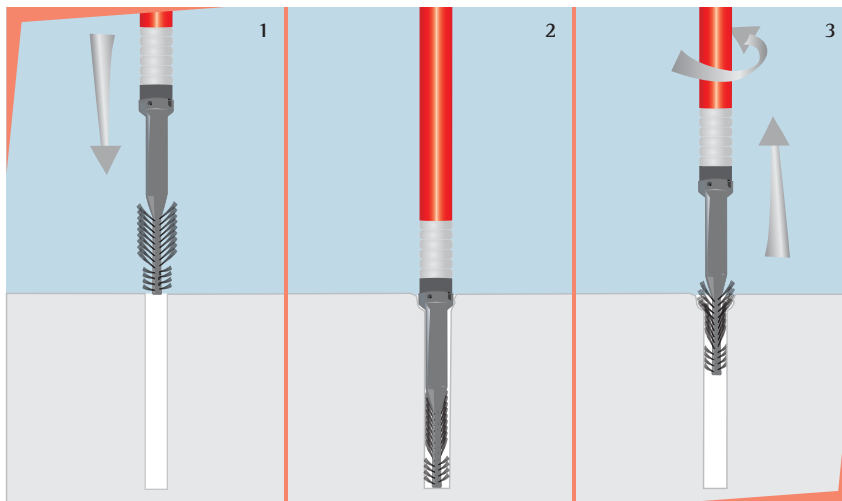

TESTIMONIALS

Oreste Peccedi - per 25 anni il protagonista di ogni innovazione nel mondo dei pali da slalom: "Ancora una volta SPM, con il sistema Brush, si è portata avanti a tutti. Questo sistema di ancoraggio del palo snodato nella neve, di qualunque tipo essa sia, è un ulteriore progresso per l'aiuto agli addetti ai lavori risparmiando loro molta fatica e tempo prezioso nella preparazione dei tracciati".

Johno McBride - Ex-Head Coach Team America (Bode Miller) stagione 2007/08, Ex-Head Coach USST - Men's Speed Team:

"Ci siamo allenati con le Brush su ghiaccio a prova di pallottola. Non ne è uscito neanche uno; queste basi sono valide. Intravedo la fine delle chiavi per pali."

Michael Kenney - Ex-Coach Team America (Bode Miller) stagione 2007/08; Ex-coach USST men's - Europa Cup/NorAm:

"Stavamo facendo uno SL in Kirchber, Austria, su neve artificiale con Ted, Bode e Nyman senza bisogno di manutenzione o sostituzioni. Il consenso è stato unanime: voto 10.

Facilità di installazione ed efficienza di rimozione saltano subito all'occhio."

Pauli Gut - padre ed allenatore della giovane campionessa svizzera Lara GUT:

"Abbiamo utilizzato i nuovi pali a spazzola della SPM, letteralmente geniali!

Di facile utilizzo; fai il foro, infili il palo e tiene. La vecchia buona chiave non serve più, oramai fa parte del passato... straordinario!!! Finalmente qualcosa non soltanto per l'atleta, ma pure per l'allenatore..."

Michael Bont - Personal Coach di Tanja Poutiainen, Denise Karbon e Tina Weirather ed ex-Head Coach della Squadra Nazionale Femminile Finlandese:

"Sono convinto che i nuovi pali con la Brush saranno la migliore soluzione per gli allenamenti. Visto che i tempi per tracciare i percorsi si riducono notevolmente, posso dedicarmi di più agli atleti. Specialmente il lavoro con i piccoli gruppi viene considerevolmente facilitato."



TESTIMONIALS

Oreste Peccedi - während 25 Jahren der Hauptakteur in allen Weiterentwicklungen von Kippstangen:

"Auch in diesem Fall hat SPM, mit dem Brush System, alle überholt. Dieses Befestigungssystem im Schnee für alle Kippstangen, egal welcher Art, ist ein weiterer Fortschritt für alle Zuständigen, die so viel wertvolle Zeit und grosse Mühe im Streckenausstecken sparen."

Johno McBride - Ehemaliger Team America Head Coach (Bode Miller) Saison 2007/08, ehemaliger USST Head Coach - Men's Speed Team:

"Wir haben mit den Brush auf starkem Eis trainiert. Keine ist herausgekommen. Diese Füsse der Stangen sind erfolgreich. Vorbei ist die der Stangenmontage mit Schlüsseln."

Michael Kenney - Ehemaliger Team America Coach (Bode Miller) Saison 2007/08; Ehemaliger USST men's coach - Europa Cup/NorAm:

"Wir waren Slalomskifahren in Kirchberg, Österreich auf künstlichem Schnee mit Ted, Bode und Nyman. Keine Wartung oder neues Anbringen war nötig. Die allgemeine Zustimmung war erster Klasse. Eine einfache Montage und schnelle Entfernung der Stangen ist offensichtlich."

Pauli Gut - Vater und Trainer von der jungen schweizer Skimeisterin Lara GUT:

"Wir haben die neuen Stangen mit der SPM Brush benutzt, die sind wirklich genial!

Einfache Benutzung: du bohrst das Loch, steckst die Stange hinein, und da steht sie. Der alte und gute Schlüssel ist nicht mehr notwendig, er gehört zur Vergangenheit... wunderbar!!! Endlich etwas auch für den Trainer und nicht immer nur für den Athleten..."

Michael Bont - Personal Coach von Tanja Poutiainen, Denise Karbon und Tina Weirather und ex-Head Coach von Finland Ladies National Team:

"Ich bin überzeugt, dass sich die neue Stange Brush für die Trainingseinheiten bewähren wird. Da sich die Zeit für das Kursetzen stark reduziert, kann ich mich mehr um die Athleten kümmern. Speziell das Arbeiten für kleine Trainingsgruppen wird sehr stark vereinfacht."



TESTIMONIALS

Oreste Peccedi - for 25 years leader of all the innovations in the slalom poles field: "Once again SPM, with the BrushGrip base, has gone a step ahead everybody else. This anchoring system, which works perfectly in every kind of snow, is a further progress in helping the trainers sparing a lot of work and precious time in the course setting".

Johno McBride - Former Team America Head Coach (Bode Miller) 2007/08 season, Former USST Head Coach - Men's Speed Team:

"We trained with the brushes on bullet proof ice. Not one came out and these bases are legit. I see the end of gate keys".

Michael Kenney - Former Team America Coach (Bode Miller) 2007/08 season; Former USST men's coach - Europa Cup/NorAm:

"We were running SL in Kirchberg, Austria on injected snow with Ted, Bode and Nyman with no need for maintenance or replacement the general consensus was grade A. Ease of setting and removal efficiencies are clearly apparent".

Pauli Gut - father and coach of the Swiss young champion Lara GUT:

"We used the new SPM poles with the Brush, they are brilliant!

Very easy to use: you make the hole, stick in the pole and it's done. The old good key is now useless and it belongs to the past... wonderful!!!

Finally something not only for the athlete, but also for the coach..."

Michael Bont - Personal Coach of Tanja Poutiainen, Denise Karbon and Tina Weirather and ex-Head Coach of Finland Ladies National Team:

"I am convinced that the new poles with the Brush will reveal as the best solution for training. As the time for track setting shorten considerably, I can spend more time with the athletes. Especially the work with small groups becomes much easier."

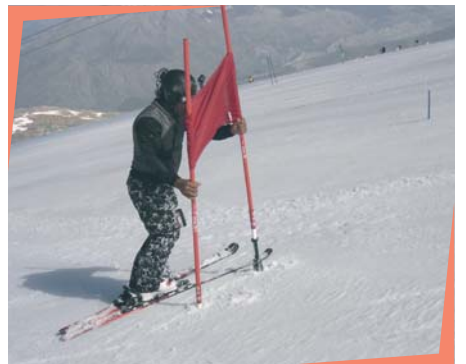

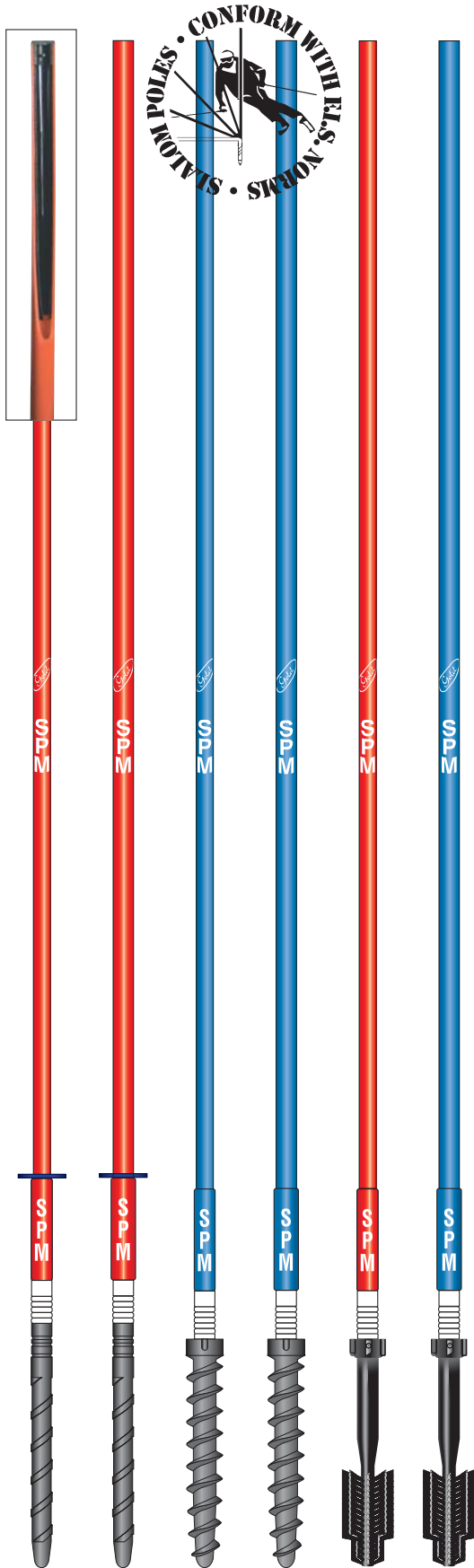

**PALI SNODATI
CON SNODO METALLICO**

Sono i più utilizzati dalle squadre nazionali di tutto il mondo. Omologati per ogni tipo di competizione, ottimali ad ogni temperatura ed in presenza di alti valori agonistici.

Praticamente indistruttibili e di facile manutenzione. Snodo in acciaio speciale, molto robusto, con 2 ANNI DI GARANZIA.

Tube in plastica speciale a base di policarbonato – linea GOLD, rinforzato alla sommità – con 6 MESI DI GARANZIA.

Modelli disponibili:

- 3402Gold Professional Gold *
- 3351Gold World Cup Gate Gold
- 34021Gold Professional Gold Snow Grip *
- 3352Gold World Cup Gate Gold Snow Grip
- 34023Gold Professional Gold Brush Grip *
- 3353Gold World Cup Gate Gold Brush Grip

* disponibile anche nei colori arancio, verde e nero.

**KIPPSTANGEN
MIT METALLGELENK**

Werden am meisten von den Mannschaften weltweit verwendet. Für jedes Rennen homologiert, optimal bei jeder Temperatur und bei hohen Wettkampfwerten.

Praktisch unzerstörbar und einfach in der Wartung. Gelenk aus Sonderstahl, sehr stark, mit 2 JAHRE GARANTIE.

Spezial Kunststoffrohre aus Polykarbonatbasis – Serie GOLD, an der Spitze verstärkt – mit 6 MONATEN GARANTIE.

Verfügbare Modelle:

- 3402Gold Professional Gold *
- 3351Gold World Cup Gate Gold
- 34021Gold Professional Gold Snow Grip *
- 3352Gold World Cup Gate Gold Snow Grip
- 34023Gold Professional Gold Brush Grip *
- 3353Gold World Cup Gate Gold Brush Grip

* Verfügbar auch in den Farben orange, grün und schwarz.

**METAL JOINT
HINGED POLES**

The pole of choice for national teams all over the world.

F.I.S. homologated for use in all disciplines and trusted in all conditions for all levels of competition.

Extremely durable and easy to maintain. Special steel joint. 2 YEAR WARRANTY.

GOLD line shafts are made with a special polycarbonate-based plastic and have a reinforced top. 6 MONTH WARRANTY.

Available models:

- 3402Gold Professional Gold *
- 3351Gold World Cup Gate Gold
- 34021Gold Professional Gold Snow Grip *
- 3352Gold World Cup Gate Gold Snow Grip
- 34023Gold Professional Gold Brush Grip *
- 3353Gold World Cup Gate Gold Brush Grip

* also available in orange, green and black.



SPM INTERNATIONAL GARANTIE

ITALIANO Grazie per avere scelto SPM - Linea GOLD. Questo è un prodotto di alta qualità, progettato per durare nel tempo. SPM è un marchio registrato e il suo uso è autorizzato solo per le competizioni. Per informazioni, visitate il sito web SPM o contattate il nostro servizio clienti.

ENGLISH Thank you for having chosen SPM - GOLD Line. This is a high quality product, designed to last. SPM is a registered trademark and its use is authorized only for competitions. For information, visit the SPM website or contact our customer service.

FRANCOSE Merci d'avoir choisi SPM - Ligne GOLD. Ceci est un produit de haute qualité, conçu pour durer. SPM est une marque déposée et son utilisation n'est autorisée que pour les compétitions. Pour plus d'informations, visitez le site web SPM ou contactez notre service client.

DEUTSCH Danke für Ihre Wahl von SPM - Linie GOLD. Dies ist ein hochwertiges Produkt, das für die Langlebigkeit konzipiert wurde. SPM ist ein eingetragenes Warenzeichen und darf nur für Wettbewerbe verwendet werden. Für weitere Informationen besuchen Sie bitte die Website von SPM oder kontaktieren Sie unseren Kundendienst.

ITALIANO Grazie per aver scelto SPM - Linea GOLD. Questo è un prodotto di alta qualità, progettato per durare nel tempo. SPM è un marchio registrato e il suo uso è autorizzato solo per le competizioni. Per informazioni, visitate il sito web SPM o contattate il nostro servizio clienti.

GARANZIA INTERNAZIONALE SPM INTERNATIONAL GARANTIE

Per favore, compilare e spedire a: **SPM S.p.A. - Via Provinciale, 26 - 21030 Brissago (VA) - Italy - Fax +39 0332 57 65 79 - com@spm.it**

Nome: _____

Indirizzo: _____

14, fax, e-mail: _____

Numero di Distribuzione SPM: _____

* Numero e data d'acquisto: _____

Articolo acquistato: _____

nome articolo, quantità, ecc. (in italiano): _____

nome articolo, quantity, etc. (in English): _____

nome articolo, quantité, etc. (in French): _____

nome articolo, quantity, etc. (in German): _____

Numero di Distribuzione SPM: _____

* Numero e data d'acquisto: _____

Articolo acquistato: _____

nome articolo, quantità, ecc. (in italiano): _____

nome articolo, quantity, etc. (in English): _____

nome articolo, quantité, etc. (in French): _____

nome articolo, quantity, etc. (in German): _____

Numero di Distribuzione SPM: _____

* Numero e data d'acquisto: _____

Articolo acquistato: _____

nome articolo, quantità, ecc. (in italiano): _____

nome articolo, quantity, etc. (in English): _____

nome articolo, quantité, etc. (in French): _____

nome articolo, quantity, etc. (in German): _____

3402	3351	34021	3352	34023	3353	Codice	Kode	Code
221 cm	225,5 cm	213 cm	219 cm	212,5 cm	218,5 cm	Altezza totale	Gesamthöhe	Total height
860 gr	950 gr	1000 gr	1100 gr	940 gr	1040 gr	Peso	Gewicht	Weight
27 mm	30 mm	27 mm	30 mm	27 mm	30 mm	Ø tubo	Ø Rohr	Shaft Ø
30 mm	30 mm	53 mm	53 mm	32/75 mm	32/75 mm	Ø puntale	Ø Spitze	Base Ø
36 cm	36 cm	34 cm	34 cm	33,5 cm	33,5 cm	Lunghezza puntale	Spitzenlänge	Base length
-	-	26 cm	26 cm	-	-	A richiesta	Auf Nachfrage	Upon request

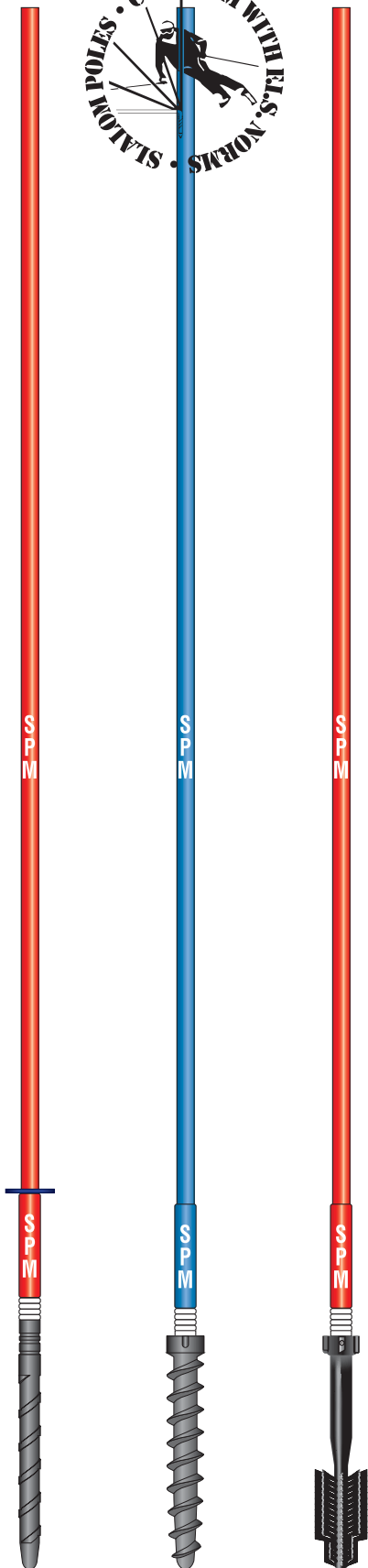

PALI SNODATI CON SNODO IN

MATERIALE PLASTICO

Le caratteristiche di base sono leggerezza, funzionalità e prezzo modico. Omologati per ogni tipo di competizione, ottimali per sciatori di medio livello, scuole sci e ragazzi. Snodo in materiale plastico, molto elastico, con **2 ANNI DI GARANZIA**. Tubo in plastica speciale a base di policarbonato.

KIPPSTANGEN MIT KUNSTSTOFFGELENK

Die Grundeigenschaften sind die Leichtigkeit, die Funktionalität und der sehr günstige Preis. Für jedes Rennen homologiert, optimal für Durchschnittsskifahrer, Ski-schulen und Jungen. Kippstangen aus Kunststoffgelenk, sehr elastisch, mit **2 JAHRE GARANTIE**. Spezial Kunststoffrohre aus Polykarbonatbasis.

PLASTIC JOINT HINGED POLES

Lighter and functional at a moderate price. F.I.S. homologated for use in all disciplines for all levels of competition. Plastic joint hinged poles are the optimal choice for mid-level skiers, ski schools and young racers. Joint made of plastic. **2 YEAR WARRANTY**.

Modelli disponibili:

3401	Trainer 25
34011	Trainer 25 Snow Grip
340112	Trainer 25 Brush Grip

Verfügbare Modelle:

Available models:

3401	34011	340112	Codice	Kode	Code
215 cm	213 cm	212,5 cm	Altezza totale	Gesamthöhe	Total height
650 gr	850 gr	790 gr	Peso	Gewicht	Weight
25 mm	25 mm	25 mm	ø tubo	ø Rohr	Shaft ø
30 mm	53 mm	32/75 mm	ø puntale	ø Spitze	Base ø
36 cm	34 cm	33,5 cm	Lunghezza puntale	Spitzenlänge	Base length
-	26 cm	-	a richiesta	Auf Nachfrage	Upon request

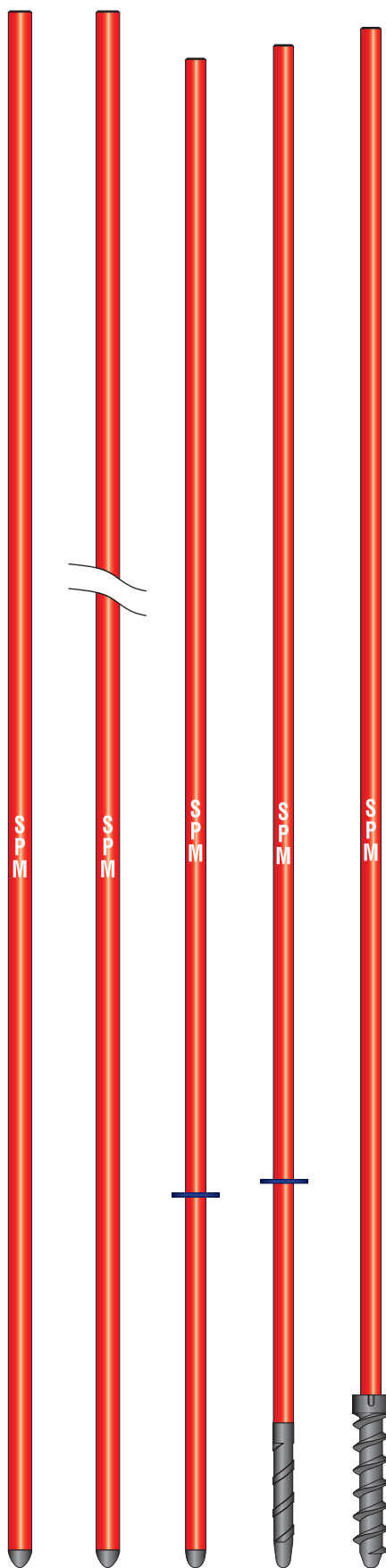

PALO DISCESA

Realizzato con diametro maggiorato (35 mm) per migliorare la visibilità del palo da parte dell'atleta e ridurre gli effetti negativi della spinta del vento. Il tubo più lungo (230 o 280 cm - misure superiori su richiesta) lo rende più facilmente individuabile anche in prossimità di dossi o avvallamenti. Colore: rosso.

Modelli disponibili:

3363 Discesa
(altezza 230 cm).
33631 Discesa
(altezza 280 cm).

ABFAHRTSSTANGE

Mit einem breiteren Durchmesser (35 mm) hergestellt für eine bessere Sichtbarkeit der Stange seitens des Athleten und Reduzierung der negativen Windinflüsse. Das längere Rohr (230 oder 280 cm - höhere Maße auf Nachfrage) macht sie leicht sichtbar, auch in der Nähe von Erhebungen und Talkeseln. Farbe: rot.

Verfügbare Modelle:

3363 Abfahrt
(Höhe 230 cm).
33631 Abfahrt
(Höhe 280 cm).

DOWNHILL POLE

Made with a larger diameter (35 mm) shaft for improved the visibility and better performance in high wind conditions. The longer shaft (230 or 280 cm) makes the pole easier to see near hillocks and hollows. Custom lengths available on request. Colour: red.

Available models:

3363 Downhill
(Height 230 cm).
33631 Downhill
(Height 280 cm).

PALI NON SNODATI

Utilizzati sia in gare amatoriali di slalom gigante, sia in competizioni a livello alto e medio alto come palo esterno nello slalom gigante.

I modelli 30S e 30S Snow Grip hanno puntali ad elica per un migliore ancoraggio nella neve. Colori rosso e blu.

Modelli disponibili:

33555 Standard PC 30
33554 Standard PC 30 S
33553 Standard PC 30 S Snow Grip

STARRE STANGEN

Sie werden in Amateur-Riesenslalomrennen, sowie auch als äußere Stange in Riesenslalomrennen mit mittlerem und hohem Niveau eingesetzt.

Die Modelle 30S und 30S Snow Grip haben einen Schraubfuß für einen besseren Halt im Schnee. Farben: rot und blau.

Verfügbare Modelle:

NON-HINGED POLES

Used at all levels of racing for the outside pole of turning gats and both poles for non-turning gates.

Model 30S comes with a lightly threaded stick-in base and model 30S Snow Grip has 26cm screw-in base. Colours: red and blue.

Available models:

3363	33631	33555	33554	33553	Codice	Kode	Code
230 cm	280 cm	223 cm	225 cm	227 cm	Altezza totale	Gesamthöhe	Total height
870 gr	1100 gr	640 gr	685 gr	720 gr	Peso	Gewicht	Weight
35 mm	35 mm	30 mm	30 mm	30 mm	ø tubo	ø Rohr	Shaft ø
35 mm	35 mm	30 mm	30 mm	53 mm	ø puntale	ø Spitze	Base ø
35 mm	35 mm	35 mm	20 cm	26 cm	Lunghezza puntale	Spitzenlänge	Base length



PORTA GRAN PRIX (340104)

La nuova porta da gigante a misura di bambino. È realizzata con due pali, di cui uno snodato, (Ø 25 mm, altezza 130 cm fuori neve) e da un telo elasticizzato di 40 x 34 cm. I test fatti con tanti ragazzini hanno dimostrato un rapido miglioramento della loro tecnica.

Gran Prix infatti:

- ✓ è più bassa e quindi non incute timore;
- ✓ è meno pesante, l'impatto non è doloroso;
- ✓ è meno "solida" e pertanto più facile da spostare, senza creare sbilanciamenti.

GRAN PRIX TOR (340104)

Das neue Riesenslalomtor in Kindergröße, besteht aus zwei Stangen, eine davon flexibel (Ø 25 mm, Höhe 130 cm über dem Schnee), mit einer Flagge aus dehnbarem Material von 40 x 34 cm. Zahlreiche Tests mit Kindern haben eine rapide Verbesserung ihrer Technik bewiesen. Gran Prix:

- ✓ ist niedriger und daher nicht so einschüchternd;
- ✓ ist leichter und somit der Aufprall nicht schmerzhaft;
- ✓ ist nicht so "stabil" und deshalb leichter zu bewegen, ohne aus dem Gleichgewicht gebracht zu werden.

"GRAN PRIX" GATE (340104)

Designed specifically for children, the Grand Prix gate consists of two 25 mm diameter poles (one hinged) that are 130 cm tall, and an Lycra panel of 34 x 40 cm. These smaller, lighter gates are perfect for helping young racers learn proper technique. Grand Prix gates are:

- ✓ shorter and less intimidating
- ✓ lighter thereby making impact less painful
- ✓ softer in flex, therefore easier to move, without causing loss of balance.



PALO GRAN PRIX SLALOM

È il palo snodato ideale per insegnare ai ragazzi la tecnica dello slalom. Gran Prix Slalom infatti:

- ✓ è più corto rispetto ai normali pali da slalom (160 cm fuori neve invece di 180 cm);
- ✓ è più sottile e leggero rispetto ai normali pali da slalom (600 gr invece di 850 gr).

L'atleta può imparare il corretto uso delle braccia senza subire impatti violenti.

Modelli disponibili:

- 340105 puntale Snow Grip
- 340106 puntale BrushGrip

GRAN PRIX SLALOMSTANGE

Diese Kippstange eignet sich besonders, um den Kindern die Slalomtechnik beizubringen. Die Gran Prix Slalomstange:

- ✓ ist kürzer gegenüber den normalen Slalomstangen (160 cm über dem Schnee herausragend, anstatt 180 cm);
- ✓ ist dünner und leichter gegenüber den normalen Slalomstangen (600 gr anstatt 850 gr).

Der Athlet lernt, wie man die Arme richtig benutzt ohne heftige Aufpralle.

- Verfügbare Modelle:
- 340105 Snow Grip Spitz
- 340106 BrushGrip Spitz

"GRAN PRIX SLALOM" POLE

The ideal hinged pole for teaching proper slalom technique to the young racers. Grand Prix Slalom gates are:

- ✓ Shorter less intimidating than full length slalom poles (160 cm off the snow vs. 180 cm);
- ✓ Lighter in comparison with full length slalom poles (600 gr vs. of 850 gr).

Young athletes can learn correct body position without worrying about the painful impact they experience when they hit full length slalom gates.

- Available models:
- 340105 Snow Grip base
- 340106 Brush Grip base

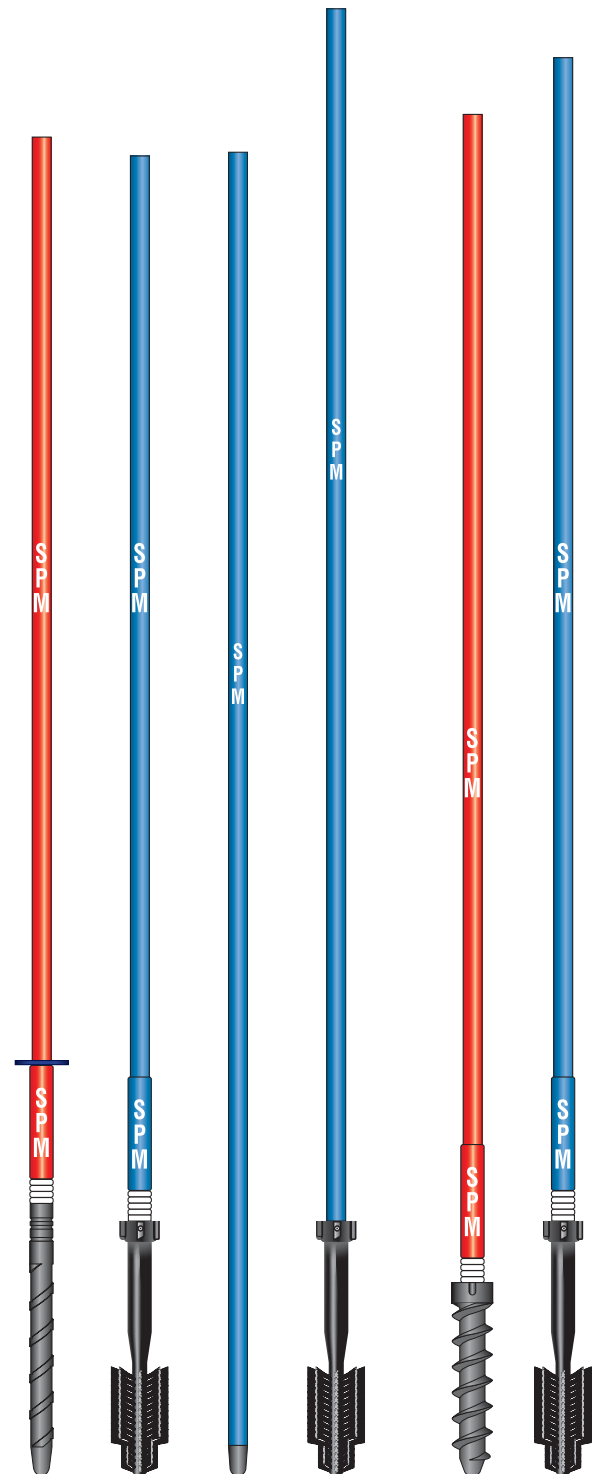

340104-S	340104-SBG	340104-F	340104-FBG	340105	340106	Codice	Kode	Code
177 cm	174,5 cm	175 cm	206,5 cm	180 cm	187,5 cm	Altezza totale	Gesamthöhe	Total height
540 gr	490 gr	300 gr	430 gr	550 gr	590 gr	Peso	Gewicht	Weight
25 mm	25 mm	25 mm	25 mm	25 mm	25 mm	Ø tubo	Ø Rohr	Shaft Ø
30 mm	32/75 mm	15 mm	32/75 mm	53 mm	32/75 mm	Ø puntale	Ø Spitze	Base Ø
36 cm	33,5 cm	40 mm	33,5 cm	26 cm	33,5 cm	Lunghezza puntale	Spitzenlänge	Base length



PORTA MASTER CUP (340107)

Nuova porta da gigante realizzata per rispondere alle esigenze degli atleti master che spesso si allenano soli o in piccoli gruppi. Molto utile anche nel riscaldamento pre-gara per tutti i livelli. Master Cup infatti:

- ✓ è comoda per le sue dimensioni;
- ✓ è sicura e stabile nel terreno grazie al sistema brevettato Brush Grip;
- ✓ è resistente: viene montata con il tubo del palo Trainer 25;
- ✓ è facilmente trasportabile in automobile;
- ✓ permette anche ad una persona sola di predisporre facilmente un tracciato.

MASTER CUP TOR (340107)

Ein neues Riesenslalomtor, das den Anforderungen von Master Sportlern, die häufig alleine oder in kleinen Gruppen trainieren, entspricht. Sehr nützlich auch für die Aufwärmphase vor dem Rennen für alle Niveaus.

Master Cup ist:

- ✓ praktisch dank seiner Masse;
- ✓ sicher und stabil im Terrain auf Grund des patentierten "BrushGrip" Systems;
- ✓ resistent: wird mit dem Rohr der Stange Trainer 25 montiert;
- ✓ leicht im Auto zu transportieren;
- ✓ und bietet die Möglichkeit, dass eine Person auch alleine die Pöste stecken kann.

"MASTER CUP" GATE (340107)

The new giant slalom gate studied especially for "Master" athletes who often make trainings alone or in little groups. Very useful also for the warm-up for all the athletes level.

In fact Master Cup:

- ✓ has comfortable dimensions;
- ✓ is safe and also strogly anchored in the snow, thanks to the patented "BrushGrip" system;
- ✓ is resistant: assembled with the Trainer 25 shaft;
- ✓ is easy to carry by car;
- ✓ the track can be sett by a person alone.

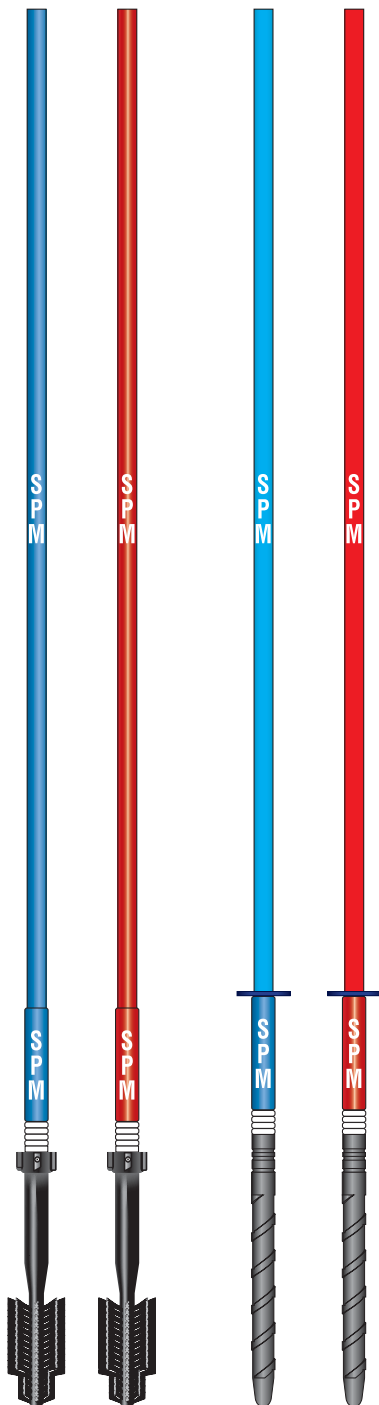

		Codice	Kode	Code
197 cm	197 cm	Altezza totale	Gesamthöhe	Total height
640 gr	500 gr	Peso	Gewicht	Weight
25 mm	25 mm	ø tubo	ø Rohr	Shaft ø
32/75 mm	30 mm	ø puntale	ø Spitze	Base ø
33,5 cm	36 cm	Lunghezza puntale	Spitzenlänge	Base length



PIÙ COLORE SULLE PISTE!!!

Pali e teli colorati sono utili agli allenatori perché molto visibili e facili da distinguere in una selva di tracciati.

Pali e teli sono disponibili in 6 colori: verde, arancio, nero, giallo, rosso e blu.

MEHR FARBE AUF DEN RENNSTRECKEN!!!

Gefärbte Stangen und Flaggen sind für die Trainer notwendig, weil sie gut sichtbar und leicht in einer Unmenge von Rennstrecken zu unterscheiden sind. Stangen und Flaggen stehen in 6 Farben zur Verfügung: grün, orange, schwarz, gelb, rot und blau.

COLOURFUL SLOPES!!!

Colorful poles and panels are fun for children and helpful to trainers! Bright colours make individual courses easy to locate in multiple lane training venues.

Poles and panels are available in 6 colours: green, orange, black, yellow, red and blue.

SOSTEGNO PER CHIAVE (3360-P)

Per chiavi di diametro 55 mm.

SCHLÜSSELHÄNGER (3360-P)

Für Schlüssel mit Durchmesser 55 mm.

KEY HOLSTER (3360-P)

For keys with diameter 55 mm.

CHIAVE PER BRUSH GRIP (33606)

Attrezzo da utilizzare per rimuovere i pali con snodo meccanico dotati di puntale "BrushGrip", in caso di neve con tenuta eccessiva. Dimensioni: \varnothing 55 mm, altezza 52 cm. Peso: 1000 gr.

SCHLÜSSEL FÜR BRUSH GRIP (33606)

Werkzeug, um Stangen mit mechanischem Gelenk und "BrushGrip" Spitze, im Falle von besonders haftendem Schnee, zu entfernen. Maße: \varnothing 55 mm, Höhe 52 cm. Gewicht: 1000 gr.

BRUSH GRIP GATE KEY (33606)

Tool to be used for removing metal joint hinged poles with "BrushGrip" base, in case the snow hold is too high. Dimensions: \varnothing 55 mm, height 52 cm. Weight: 1000gr.

CHIAVE PER SNOW GRIP

Strumento indispensabile per avvitare o svitare i pali della gamma Snow Grip, viene realizzato in duraluminio verniciato e presenta maniglie fisse che lo rendono più leggero e praticamente indistruttibile. Modelli disponibili: 33600 per pali \varnothing 25, 27 e 30 mm. 33602 per tutti i tipi di palo.

SCHLÜSSEL FÜR SNOW GRIP

Unentbehrliches Werkzeug zum ein- und ausschrauben von Snow Grip Stangen; er ist aus hartem lackierten Aluminium hergestellt, und hat feste Handgriffe, die ihn leichter und fast unzerstörbar machen. Verfügbare Modelle: 33600 für Kippstangen mit \varnothing 25, 27 und 30 mm. 33602 für alle Kippstangen.

KEY FOR SNOW GRIP

Indispensable tool to set and pull Snow Grip bases. Made of durable varnished aluminium with fixed handles. Our Snow Grip gate keys are light and practically indestructible. Available models: 33600 for poles \varnothing 25, 27 and 30 mm. 33602 for any type of pole.

33600

33602

Codice

Code

Code

55 mm

75 mm

 \varnothing \varnothing \varnothing

54 cm

52 cm

Altezza

Höhe

Height

1000 gr

1300 gr

Peso

Gewicht

Weight



Super Olè



Boy



PALO SNODATO SUPER OLÈ

Snodo morbido e tubo corto in gomma, sono le caratteristiche di questo palo. Non occorre alcuna protezione degli arti inferiori. Lo sciatore si può concentrare sulla ricerca della linea più efficace, senza preoccuparsi degli arti superiori. La consistenza del tubo in gomma e dello snodo sono tali da simulare molto bene l'impatto con un palo di altezza normale. Super Olè è pertanto indicato per sciatori già di buon livello, che si stanno perfezionando. Colori: rosso o blu.

**GARANZIA DI 2 ANNI
SULLO SNODO.**

Modelli disponibili:

3411 Super Olè

3412 Super Olè Snow Grip

34124 Super Olè Brush Grip

KIPPSTANGE SUPER OLÈ

Weiches Gelenk und Gummirohr, sind die Eigenschaften dieser Stange. Man benötigt keinen Beinenschutz. Der Skifahrer kann sich ganz auf die Suche nach der perfekten Linie konzentrieren, ohne sich Sorgen um die Beine zu machen. Die Zusammensetzung des Gummirohrs und des Gelenks simulieren den Schlag fast so gut wie bei einer Stange mit normaler Länge. Super Olè eignet sich deswegen für Skifahrer mit gutem Niveau, die sich perfektionieren müssen. Farben: rot und blau.

**GARANTIE 2 JAHRE AUF
DEM GELENK.**

Verfügbare Modelle:

"SUPER OLÈ" HINGED POLE

The benefits of the Super Olè hinged pole are the soft hinge and the short rubber shaft.

No shin guards are needed and the racer can concentrate on finding the best line without worrying about upper body position. The flex of the rubber shaft and joint duplicate the impact of a normal-height pole on the legs.

The Super Olè is suitable skiers who are specializing in slalom.

Colours: red or blue.

**2 YEAR WARRANTY ON
THE JOINT.**

Available models:

PALO IN GOMMA BOY

Concepito come palo propedeutico al palo Super Olè. Ideale per giovanissimi atleti e scuole di sci. Il tubo in gomma è molto leggero e l'impatto con gli arti inferiori è praticamente nullo. Il tubo si piega in ogni punto ed evita ogni trauma allo sciatore, anche in caso di caduta. Colori: rosso o blu.

Modelli disponibili:

33712_35 Boy 35

33713_35 Boy 35 Snow Grip

33713_35BG Boy 35 Brush Grip

STANGE BOY AUS GUMMI

Dient als Vorbereitung der Super Olè Stange. Ideal für die jüngsten Athleten und Skischulen. Das Gummirohr ist sehr leicht und der Aufprall zwischen Stange und den Beinen des Athleten ist gleich null. Das Rohr biegt sich in jedem Punkt und beugt jeglicher Verletzungsgefahr vor, sollte der Skifahrer fallen. Farben: rot und blau.

Verfügbare Modelle:

"BOY" GATE

Used in progression before the Super Olè, Boy gates are known as the best junior and early season progression training gate available. The pliable, rubber shaft measures 35 mm in diameter and 70 cm long and will bend easily and always return upright. Boy gate are the perfect training gates for all levels of racers. Overall length: 84cm. Colours: red or blue. Available models:

3411	3412	34124	33712_35	33713_35	33713_35BG	Codice	Kode	Code
90 cm	80 cm	87,5 cm	85 cm	91 cm	91 cm	Altezza totale	Gesamthöhe	Total height
750 gr	800 gr	890 gr	310 gr	370 gr	460 gr	Peso	Gewicht	Weight
60 mm	60 mm	35 mm	35 mm	35 mm	35 mm	Ø tubo	Ø Rohr	Shaft Ø
30 mm	53 mm	32/75 mm	30 mm	53 mm	32/75 mm	Ø puntale	Ø Spitze	Base Ø
36 cm	26 mm	33,5 cm	20 cm	26 cm	26 cm	Lunghezza puntale	Spitzenlänge	Base length



**BRACCIALE
PORTA SKI-PASS
(390082)**

Per scuole sci. Identifica gli allievi ed ha una tasca per contenere lo ski-pass..

**SKIPASSARMBAND
(390082)**

Für Skischulen. Identifiziert die Schüler und ist mit einer Skipass Tasche ausgestattet.

**SKI-PASS HOLDING
BRACELET (390082)**

Great for ski schools by helping to indentify students. Comes with a pocket to hold the ski-pass.



FERMAPUNTE (33005)

Pratico attrezzo per l'insegnamento dello sci.

**SKISPITZENHALTEVOR-
RICHTUNG (33005)**

Praktische Vorrichtung für Skischulen.

**SKI TIP CONNECTOR
(33005)**

A practical, easy to use device for teaching proper technique to beginners.

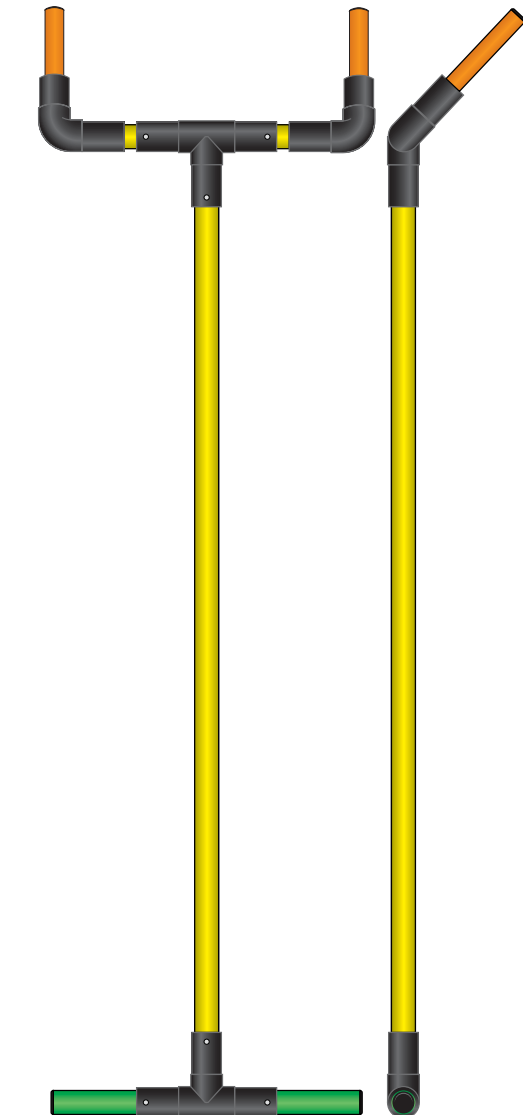

Richieda il CD contenente il filmato con tutti gli esercizi

Verlangen Sie die CD mit dem Filmbericht sämtlicher Übungen

Ask for the CD with the exercises

TRASCINABIMBI (33715)

È uno strumento didattico semplice e pratico dedicato alle scuole di sci. Il Trascinabimbi SPM è multifunzionale ed ergonomico. Aiuta sia il maestro nello svolgimento della sua professione, sia i piccoli allievi ad imparare velocemente ed in modo sicuro.

**KINDERMITZIEHVOR-
RICHTUNG (33715)**

Ein einfaches und praktisches Lehrmittel für Skischulen. Die SPM Kindermitziehvorrichtung ist multifunktional und ergonomisch. Hilft dem Lehrer beim seiner professionellen Arbeit und den kleinen Schülern schnell und in Sicherheit zu lernen.

**CHILDREN-TRAILER
(33715)**

A simple and practical teaching tool designed specifically for ski schools. The SPM children-trailer is multifunctional and ergonomic. It helps instructors with their work, and helps children learn quickly and safely.

33715	Code	Kode	Code
160 cm	Altezza totale	Gesamthöhe	Total height
32 mm	Ø asta in fibra	Ø Faserstangen	Fiber beam Ø
25 mm	Ø maniglie	Ø Handgriffe	Knobs Ø

**BOE CARVING (34123)**

Nuove speciali boe per le competizioni di "Carving". Sono realizzate in gommapiuma ricoperta di PVC e montate su un palo appositamente studiato.

Base ø 44 cm, altezza 14 cm + puntale 26 cm.

**SACCA
PER BOE CARVING
(34093)**
CARVING BOJEN (34123)

Neue spezielle Bojen für "Carving" Rennen. Sie sind aus mit PVC überzogenem Schaumgummi hergestellt, und auf eine speziell hergestellte Stange montiert.

Base ø 44 cm, Höhe 14 cm + Spitze 26 cm.

**SACK
FÜR CARVING BOJEN
(34093)**
CARVING BUOYS (34123)

Special buoys designed specifically for carving races. Made of foam rubber with a durable PVC coating and mounted on a specially designed base.

Measures: ø 44 cm, Height 14 cm + base 26 cm.

**CARVING
BUOYS BAG
(34093)**
**SPAZZOLINO (33714)**

Utile strumento didattico per allenatori e maestri di sci. È costituito da un "ciuffetto" di fili in plastica colorata, verde o arancione, inseriti in un puntale.

Particolarmente utile per:

- ✓ segnalare il punto di inversione o di passaggio in un tracciato di gigante;
- ✓ dare dei punti di riferimento nella sciata in campo libero;
- ✓ fare eseguire esercizi nei campi scuola.

Esso infatti:

- ✓ non rappresenta un ostacolo;
- ✓ non provoca quindi contraccolpi o sbilanciamenti allo sciatore;
- ✓ è molto ben visibile;
- ✓ non rovina gli sci.

BÜRSTCHEN (33714)

Ein nützliches Lehrmittel für Trainer und Skilehrer. Bestehend aus einem "kleinen Büschel" farbiger Plastikstreifen - grün oder orange - die an einem Schaft befestigt sind.

Besonders geeignet, um:

- ✓ eine Kehre oder eine Passage auf der Riesenslalomstrecke zu markieren;
- ✓ Anhaltspunkte beim Abfahrtslauf auf freiem Feld zu setzen;
- ✓ Übungen auf der Schulpiste durchzuführen.

Die "Bürstchen" besitzen folgende Eigenschaften:

- ✓ sie stellen keine Behinderung dar;
- ✓ verursachen keine Rückstöße und bringen den Skiläufer nicht aus dem Gleichgewicht;
- ✓ sind gut sichtbar;
- ✓ beschädigen die Skier nicht.

BRUSH GATES (33714)

An very useful teaching tool, the "brush" is made out of coloured plastic plaits (green or orange) that are inserted in a short, stick-in base

Best used for:

- ✓ identifying entry and exit points in GS courses
- ✓ providing reference points when free skiing
- ✓ markers in training drills.

Brushes are NOT:

- ✓ an intimidating obstacle;
- ✓ large enough to cause loss of balance when struck by the race

Brushes ARE:

- ✓ extremely visible;
- ✓ not harmful to the sidewall of skis.

**FUNGO (3371)**

Utilizzabile ad ogni livello tecnico, può diventare un punto di riferimento per l'esecuzione di curve a raggio perfetto fra i pali di Slalom Gigante; in campo libero è un aiuto per gli allenatori che vogliono individuare punti di passaggio obbligato per i ragazzi; nelle scuole di sci è un utile strumento a fini didattici diversi. Di materiale morbido ad ogni temperatura ed anti-infortunistico, è ben visibile in ogni circostanza grazie all'uso di colori fluorescenti (verde, fucsia, rosso, giallo e blu).

DER PILZ (3371)

Diese Stange ist für jedes technische Niveau geeignet, sie kann als Referenzpunkt zur Ausführung von Kurven in perfektem Radius zwischen den Riesenslalomkippstangen eingesetzt werden. Skischulen verwenden diese Stange für unterschiedliche Lernziele. Das verwendete Material bleibt bei jeder Temperatur weich und vermeidet somit Unfälle (grün, pink, rot, gelb und blau).

"FUNGO" GATES (3371)

Fungos are brightly colored, dome shaped markers made of sturdy, pliable plastic with slightly threaded 34cm stick-in bases. Available in fuchsia, lime green, blue, red, and yellow for easy visibility in any low light conditions. They're great as highly visible turning obstacles for learn-to-ski programs and ski schools, terrain park and boardercross jump markers, and for lift loading and unloading zones. Fungo gates can also be used to indicate the desired turn radius in giant slalom training.

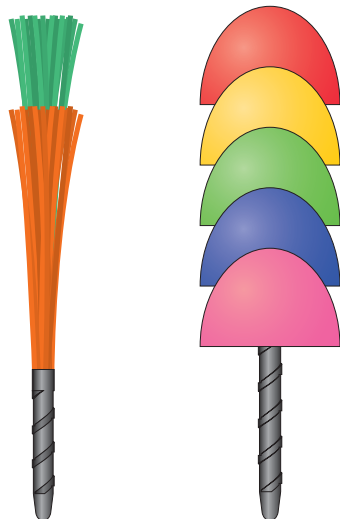

33714	3371	Codice	Kode	Code
-	36 cm	Altezza calotta	Höhe der Kappe	Head height
-	13 cm	ø calotta	ø Kappe	Head ø
55 cm	18,5 cm	Altezza totale	Gesamthöhe	Total height
130 gr	395 gr	Peso	Gewicht	Weight
30 mm	30 mm	ø puntale	ø Spitze	Base ø
20 cm	36 cm	Lunghezza puntale	Spitzenlänge	Base length



PALO SNODATO PER SNOWBOARD

In assoluto i più utilizzati dai teams più famosi e dalle Federazioni per la loro massima affidabilità. La forza dello snodo è opportunamente ammorbidita per ridurre l'impatto dello sciatore.

I tubi sono completamente in gomma; si piegano in ogni punto ed evitano ogni trauma allo sciatore, anche in caso di caduta. La forma del tubo, inoltre, consente un valido aggancio del telo.

GARANZIA DI 2 ANNI SULLO SNODO.

Modelli disponibili:

- 341171 World Cup Snowboard
- 341172 World Cup Snowboard Snow Grip
- 341176 World Cup Snowboard Brush Grip

PALO FISSO PER SNOWBOARD

È adatto a sciatori di ogni livello. Non ha lo snodo, ma viene costruito con lo stesso tubo in gomma morbida del "fratello maggiore" snodato: si piega in ogni punto ed evita traumi agli arti dello sciatore.

Modelli disponibili:

- 341174 Snowboard Standard
- 341175 Snowboard Standard Brush Grip

KIPPSTANGEN FÜR SNOWBOARD

Auf Grund der maximalen Lebensdauer sind sie die absolut meist verwendeten bei allen bekanntesten Teams und Federationen. Die Stärke des Gelenks wurde absichtlich weicher eingestellt, um den Aufprall für den Skifahrer zu verringern. Die Rohre biegen sich in jedem Punkt und beugen jegliches Verletzungsrisiko des Skifahrers, im Falle eines Sturzes, vor. Die Form des Rohres, erlaubt außerdem ein sehr wirkungsvolles Anbringen von Flaggen.

2 JAHRE GARANTIE AUF DAS GELENK.

Verfügbare Modelle:

SNOWBOARD HINGED POLE

The most widely used snowboard pole by national teams and ski federations usual poles thanks to their reliability and de-tuned (softer) metal joint which is designed to reduce impact with the skier. The shafts are made of soft rubber and bend at any point. Shaft shape allows a fit for snowboard or ski cross panels.

2 YEAR WARRANTY ON THE JOINT.

Available models:

FIXED POLE FOR SNOWBOARD

Suitable for any level of snowboard athlete or competition.

It is made of the same soft rubber shaft as the hinged model without the joint.

Available models:

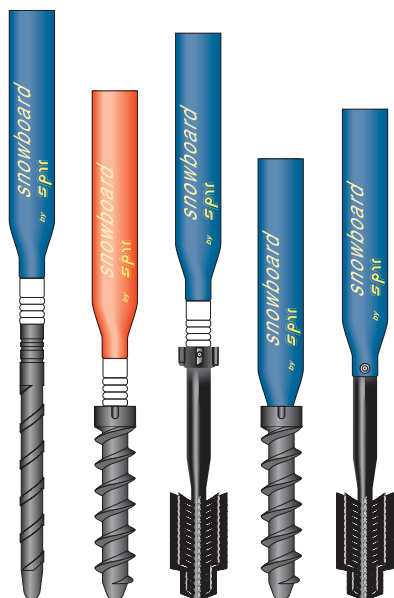

341171	341172	341176	341174	341175	Codice	Kode	Code
77 cm	68 cm	74,5 cm	59 cm	62,5 cm	Altezza totale	Gesamthöhe	Total height
570 gr	600 gr	710 gr	360 gr	470 gr	Peso	Gewicht	Weight
60 mm	60 mm	60 mm	60 mm	60 mm	ø tubo	ø Rohr	Shaft ø
35 cm	35 cm	35 cm	35 cm	35 cm	Lunghezza tubo	Rohrlänge	Shaft length
30 mm	53 mm	32/75 mm	53 mm	32/75 mm	ø puntale	ø Spitze	Base ø
36 cm	26 cm	33,5 cm	26 cm	29,5 cm	Lunghezza puntale	Spitzenlänge	Base length

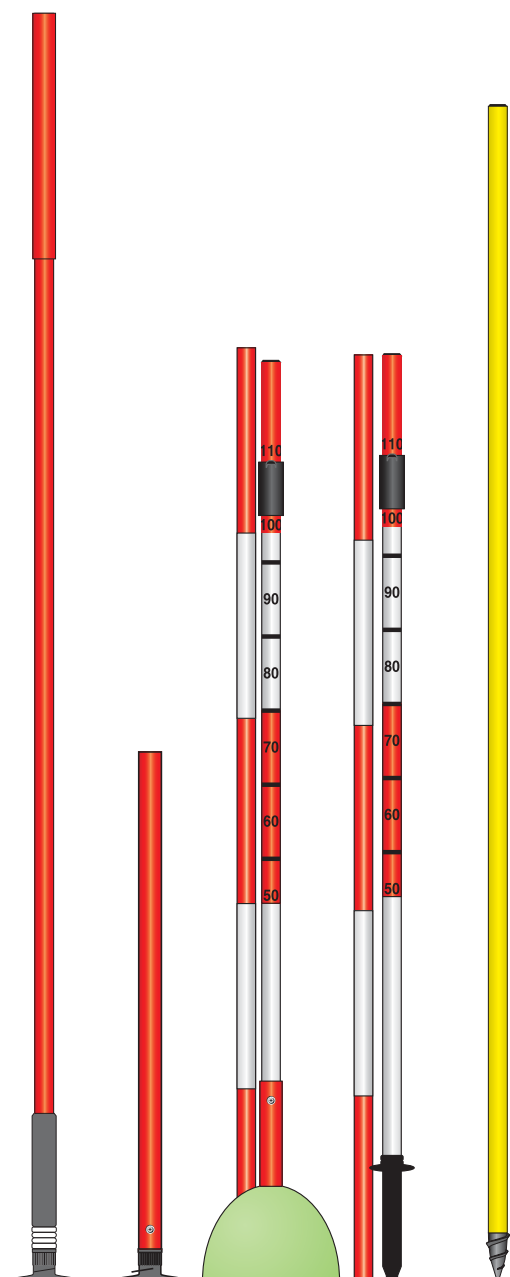

PALO SNODATO STREET (34116)

Lo speciale snodo consente di regolare l'inclinazione del palo al variare della pendenza della strada, per mantenerlo in posizione verticale, come sulla neve. Si fissa alla strada con viti. Base di fissaggio \varnothing 110 mm. Tubo in polycarbonato rosso o blu.

PALO FLESSIBILE STREET BOY (34115)

Ottimo ausilio didattico per l'apprendimento della tecnica di slalom. La base del palo, regolabile al variare dell'inclinazione della strada, viene fissata al terreno mediante viti. Base di fissaggio \varnothing 110 mm. Tubo in gomma rosso o blu.

L'OSTACOLO

Per l'allenamento "a secco". Versioni disponibili: 3308 per utilizzo in piano. Base: appesantita, \varnothing 190 mm
33081 per utilizzo su prato e terreni irregolari. Punta: \varnothing 25 mm.

PALO FOOTBALL

Utile per la tracciatura di percorsi di slalom su erba; è dotato di una punta speciale, \varnothing 25 mm, che non danneggia il manto erboso. Versione disponibile: 3343 rigido

KIPPSTANGE STREET (34116)

Das spezielle Gelenk erlaubt, die Stangeninklination je nach Straßenneigung zu regulieren, so dass die Stange immer senkrecht steht, wie im Schnee. Die Stange wird mit Schrauben auf der Straße befestigt. Befestigungsplatte \varnothing 110 mm. Polycarbonatrohr rot oder blau.

KIPPSTANGE STREET BOY (34115)

Optimale Lernhilfe zum Erlernen der Slalomtaktik. Der Fuß der Stange, bei dem die Steigung, nach der Straßenneigung eingestellt werden kann, wird mit Schrauben am Boden befestigt. Befestigungsplatte \varnothing 110 mm. Gummirohr rot oder blau.

DAS HINDERNIS

Für das "Trockentraining".
Verfügbare Versionen:
3308 Einsatz auf flachen Flächen. Erschwerte Basis, \varnothing 190 mm
33081 Einsatz auf Rasen und unregelmäßigen Flächen. Spitze: \varnothing 25 mm.

FOOTBALL STANGE

Zum Ausstecken von Slalomstrecken auf Rasen; sie hat eine Spezialspitze, \varnothing 25 mm, die den Rasen nicht beschädigt. Verfügbare Version: 3343 starr

"STREET" HINGED POLE (34116)

The special joint allows the angle of inclination of the pole to be adjusted according to the slope of the street to keep it vertical. The base is attached to the street with screws and is \varnothing 110 mm. Red or blue polycarbonate shaft.

"STREET BOY" FLEXIBLE POLE (34115)

Very good for teaching proper the slalom technique off the snow. The pole base can be adjusted according to the slope of the street and is attached to the ground with screws. Base is \varnothing 110 mm. Red or blue rubber shaft.

THE OBSTACLE

For dry-land training. Available versions:
3308 for the use on flat streets. Heavier weight base with \varnothing 190 mm
33081 for the use on grass or irregular lands. Base: \varnothing 25 mm.

"FOOTBALL" POLE

Great for setting slalom courses on grass. Comes with a lightly thread screw base (25 mm in diameter) which does not damage grass. Available version: 3343 rigid

34116	34115	3308	33081	3343	Codice	Kode	Code
190 cm	60 cm	122 cm	140 cm	166 cm	Altezza totale	Gesamthöhe	Total height
800 gr	275 gr	2590 gr	1050 gr	480 gr	Peso	Gewicht	Weight
25 mm	30 mm	25 mm	25 mm	25 mm	\varnothing tubo	\varnothing Rohr	Shaft \varnothing

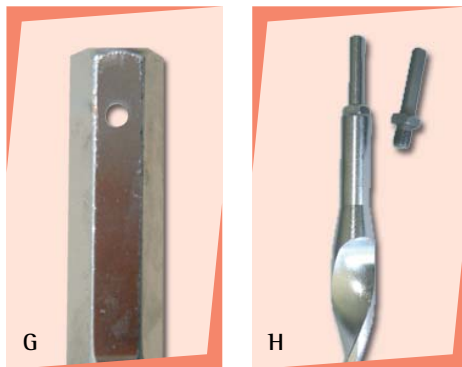
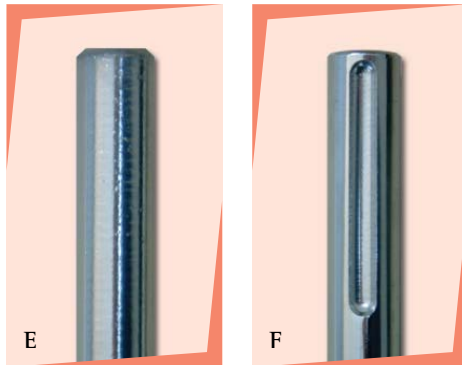
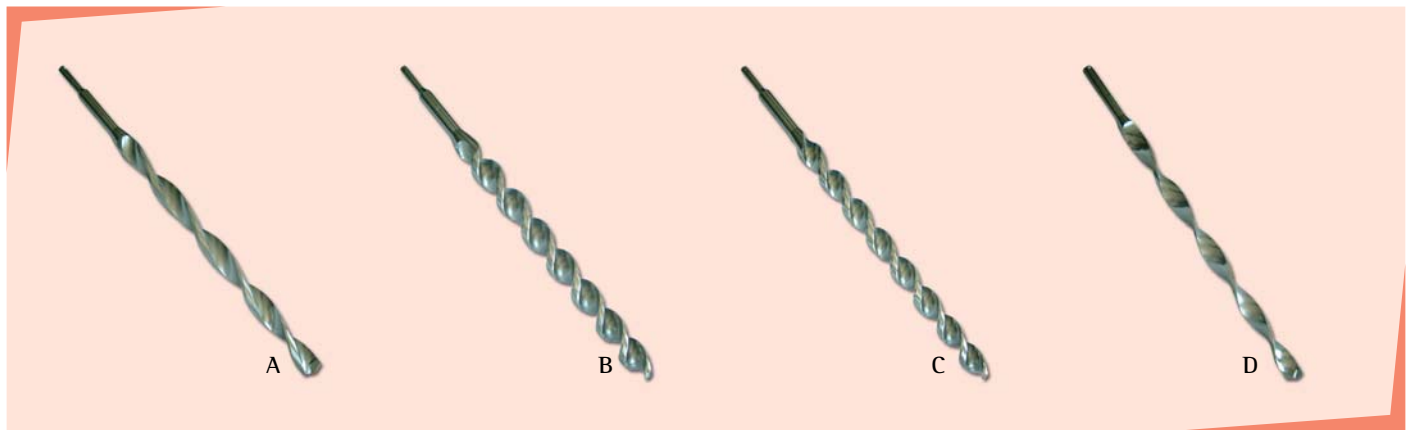

Ampia gamma di punte adatte ad ogni tipo di trapano e ad ogni specifica esigenza:

- ✓ Punta Widia (A);
- ✓ Punta normali (B);
- ✓ Punta speciali per ghiaccio (C);
- ✓ Punta per trapani Staco: da ghiaccio e da terra (D).

Sono tutte disponibili nei diametri 28, 30, 32 e 35 mm, con attacco cilindrico (E) \varnothing 10 o 12 mm, esagonale (G) e SDS super (F).

Codolo avvitato (H): facile sostituzione in caso di rottura.

Große Auswahl an Bohrer, die für jeden Bohrmaschinentyp und für jeden speziellen Anspruch geeignet sind.

- ✓ Widia Bohrer(A);
- ✓ Normale Bohrer (B);
- ✓ Spezielle Bohrer für Eis (C);
- ✓ Staco Bohrer: für Eis und für Erde (D).

Sie sind mit einem Durchmesser von 28, 30, 32 und 35 mm, mit zylindrischem (E) \varnothing 10 oder 12 mm, hexagonalem (G) oder SDS super (F) Anschlag erhältlich.

Angeschraubter Schaft (H): Im Falle eines Bruches leicht ersetzbar.

SPM offers a wide range of drill bits, suitable for any type of need or conditions:

- ✓ Widia bits (A);
- ✓ Normal bits (B);
- ✓ Ice bits (C);
- ✓ Staco bits (for ice and ground (D).

All SPM drill bits are available in 28, 30, 32 e 35 mm diameter, with round shank (E) in \varnothing 10 or 12 mm, hexagonal (G) and SDS super (F).

Screwed shank (H): easy replacement in case of rupture.

TRAPANI
DE WALT E WORX

DE WALT UND WORX
BOHRMASCHINEN

DE WALT AND WORX
DRILLS





SACCA PORTAGIACCA (34092)

Allenatori e genitori sanno cosa significa trasportare all'arrivo gli indumenti lasciati in partenza dagli atleti. Questa sacca è molto pratica, può contenere molte giacche a vento e viene messa in spalla come uno zaino, evitando problemi durante la discesa.

JACKENSACK (34092)

Trainer und Eltern wissen, was es heißt die Kleidungsstücke, die von den Athleten im Startraum gelassen wurden, in den Zielraum zu transportieren. Dieser Sack ist sehr praktisch und es können viele Windjacken darin verstaut werden, der Sack kann wie ein Rucksack auf dem Rücken transportiert und somit Probleme während der Abfahrt vermieden werden.

SPM CLOTHING BAG (34092)

Trainers and parents know well what it is like to carry coats and warm-up pants from the start to the finish area while the athletes are racing. The SPM Clothing Bag is large enough to hold everything left at the start. Knapsack shoulder straps distribute heavy loads evenly making the run down safer and easier.



SACCA SNOWBOARD (34081)

Molto pratica per il trasporto di pali corti o dei vari attrezzi didattici: pali per snowboard, pali Boy, Fungo, ecc... Viene messa in spalla come uno zaino, evitando problemi mentre si scia.

SNOWBOARDSACK (34081)

Sehr praktisch für den Transport von kurzen Stangen oder den verschiedenen Lernhilfen: Snowboardstangen, BOY-Stangen, der Pilz, usw. Der Sack kann wie ein Rucksack auf dem Rücken transportiert und somit Probleme während der Abfahrt vermieden werden.

SNOWBOARD BAG (34081)

Great for carrying SPM Boy, Fungo, Brush and Snowboard gates to and from training sessions. Knapsack shoulder straps distribute heavy loads evenly making it safe and easy for trainers to get equipment where it needs to be. Features a draw-string closure and an adjustable waist belt.



SACCA PORTAPALI (3408)

Robusta ed ergonomica, realizzata in Nylon 210/210 con fondo e bordi rinforzati. Spallaccio per trasporto. Serigrafabile.

STANGENSACK (3408)

Kräftig und ergonomisch. Aus Nylon 210/210 mit verstärktem Boden und Rand. Kann umgehängt werden. Siebdruck möglich.

POLE BAG (3408)

Made of 210/210 nylon with reinforced bottom and edges and an adjustable shoulder strap, the SPM gate bag will accommodate a full bundle of slalom poles so that a trianer can set a course of BrushGrip gates without any assistance. Custom imprinting available.



ZAINO

Molto robusto ed ergonomico. Disegnato in modo da contenere al meglio gli "strumenti di lavoro" quotidiani degli allenatori: trapano, batterie, punte, indumenti, attrezzi vari.

Modelli disponibili:

34090 coach

340900 light

RUCKSACK

Sehr robust und ergonomisch. Hergestellt, um die täglichen "Hilfsmittel" der Trainer bestmöglich verstauen zu können: Bohrer, Batterie, Bohrer-spitzen, Bekleidung, verschiedene Geräte.

Verfügbare Version:

34090 coach

340900 light

KNAPSACK

Made from water resistant Cordura, this pack is built to last and features the SPM logo on the external pocket.

Available version:

34090 coach

340900 light

**GINOCCHIERA SLALOM**

Disponibili nelle seguenti versioni per adulti:

004600-SK9122K nero
004600-SK9122D giallo
004600-SK9122B rosso
e nelle seguenti versioni per ragazzi:

004601-SK9123K nero
004601-SK9123D giallo
004601-SK9123B rosso

SLALOM KNIESCHUTZ

Für Erwachsene in folgenden Versionen verfügbar:

004600-SK9122K schwarz
004600-SK9122D gelb
004600-SK9122B rot
und für Jugendliche in folgenden Versionen verfügbar:

004601-SK9123K schwarz
004601-SK9123D gelb
004601-SK9123B rot

SLALOM SHINGUARDS

Available in the following colours for adults:

004600-SK9122K black
004600-SK9122D yellow
004600-SK9122B red
and children:

004601-SK9123K black
004601-SK9123D yellow
004601-SK9123B red

**PARAMANI SLALOM**

Chiuso.

Colori disponibili.

004611-SK9005K nero
004611-SK9005D giallo
004611-SK9005B rosso

SLALOM HANDSCHUTZ

Geschlossen.

Verfügbare Farben.

004611-SK9005K schwarz
004611-SK9005D gelb
004611-SK9005B rot

SLALOM HAND

GUARD

Closed.

Available colours:

004611-SK9005K black
004611-SK9005D yellow
004611-SK9005B red

**PARAMANI SLALOM**

Aperto.

Colori disponibili.

004610-SK9004K nero
004610-SK9004D giallo
004610-SK9004B rosso

SLALOM HANDSCHUTZ

Offen.

Verfügbare Farben.

004610-SK9004K schwarz
004610-SK9004D gelb
004610-SK9004B rot

SLALOM HAND

GUARD

Open.

Available colours:

004610-SK9004K black
004610-SK9004D yellow
004610-SK9004B red